

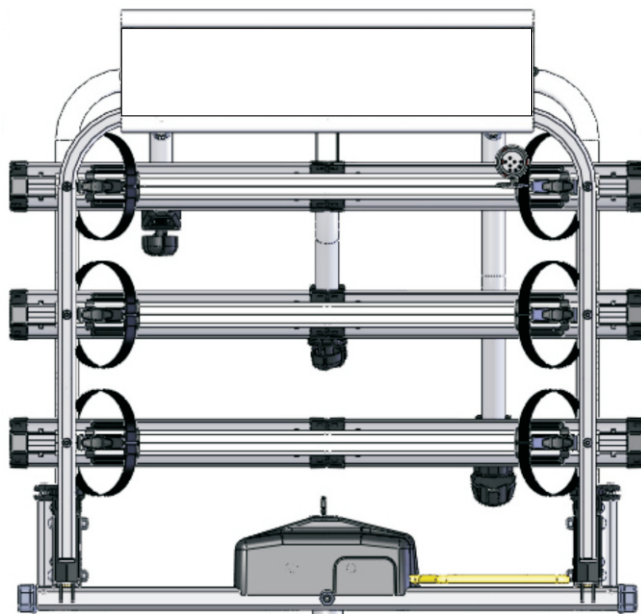

- ① PORTATARGA E FANALERIA
- ② PORTE-PLAQUE ET ECLAIRAGE
- ③ SOPORTE PARA PLACA DE MATRICULA Y SISTEMA DE LUCES
- ④ NUMMERNSCHILDHALTER MIT LICHTBALKEN
- ⑤ NUMBER-PLATE SUPPORT AND LIGHTING SYSTEM
- ⑥ NUMMERBORDSTEUN MET VERLICHTINGSSET

1

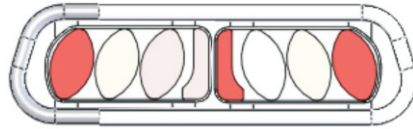

2A

EU  
STANDARD

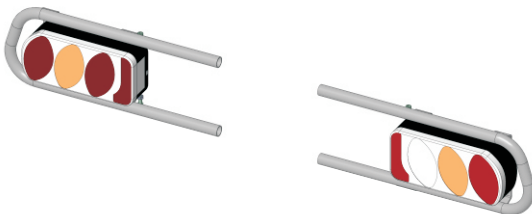

2B

CH

A

DK

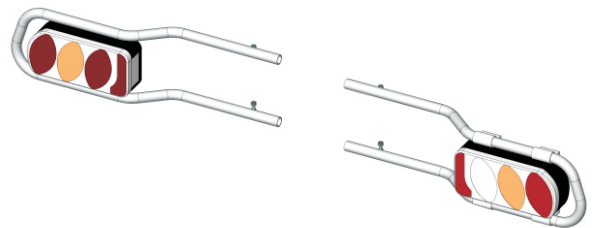

**FABRI PORTATUTTO srl**

Sede Legale

Loc. Penisola, 20/A - 61026 PIANDIMELETO (PU) T.+39 0722 700070 | F. +39 0722 720017

Sede Operativa

Via Guglielmo Marconi, 2 - 47832 CASAROLA - San Clemente (RN)

T.+39 0541 988144 | F. +39 0541 857318

e-mail: [Info@fabri.info](mailto:Info@fabri.info) - website:

[www.fabri.info](http://www.fabri.info)

3A

EU  
STANDARD

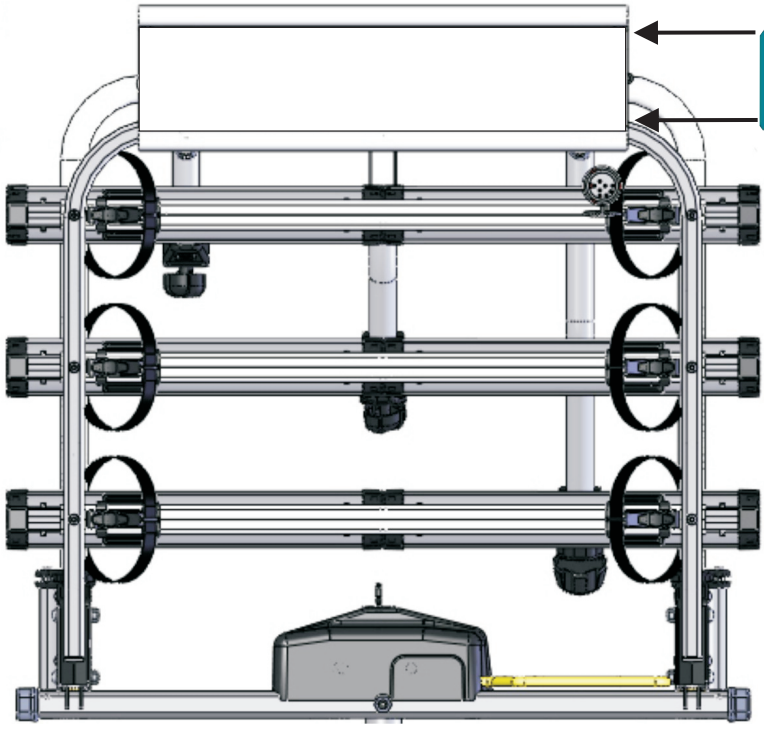

AA 000 BB

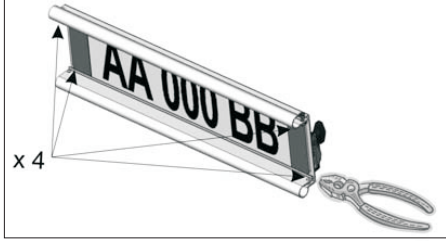

3B

CH A DK

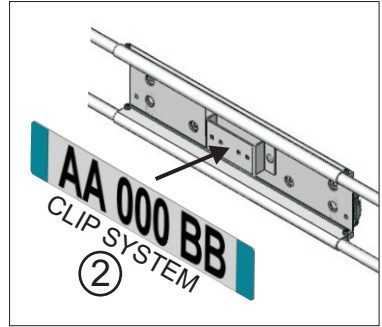
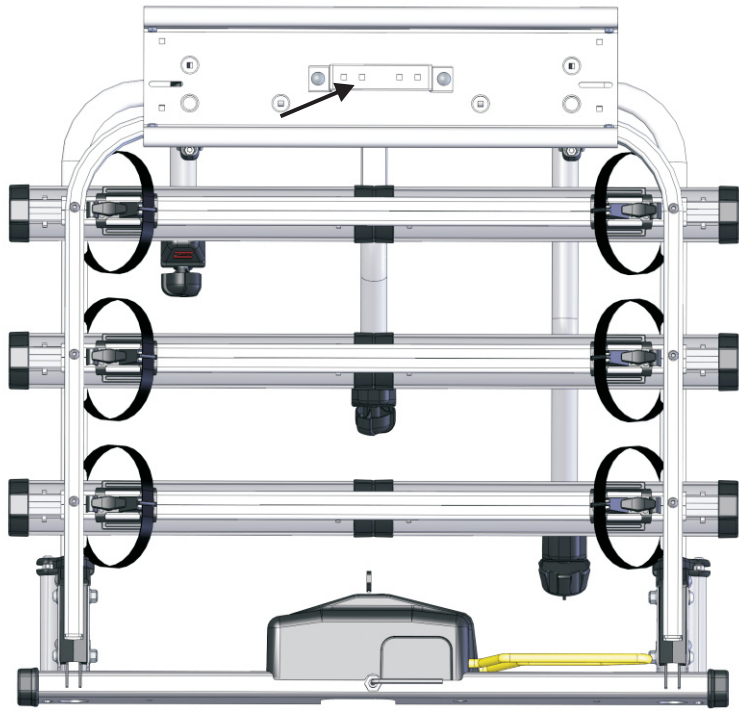

4

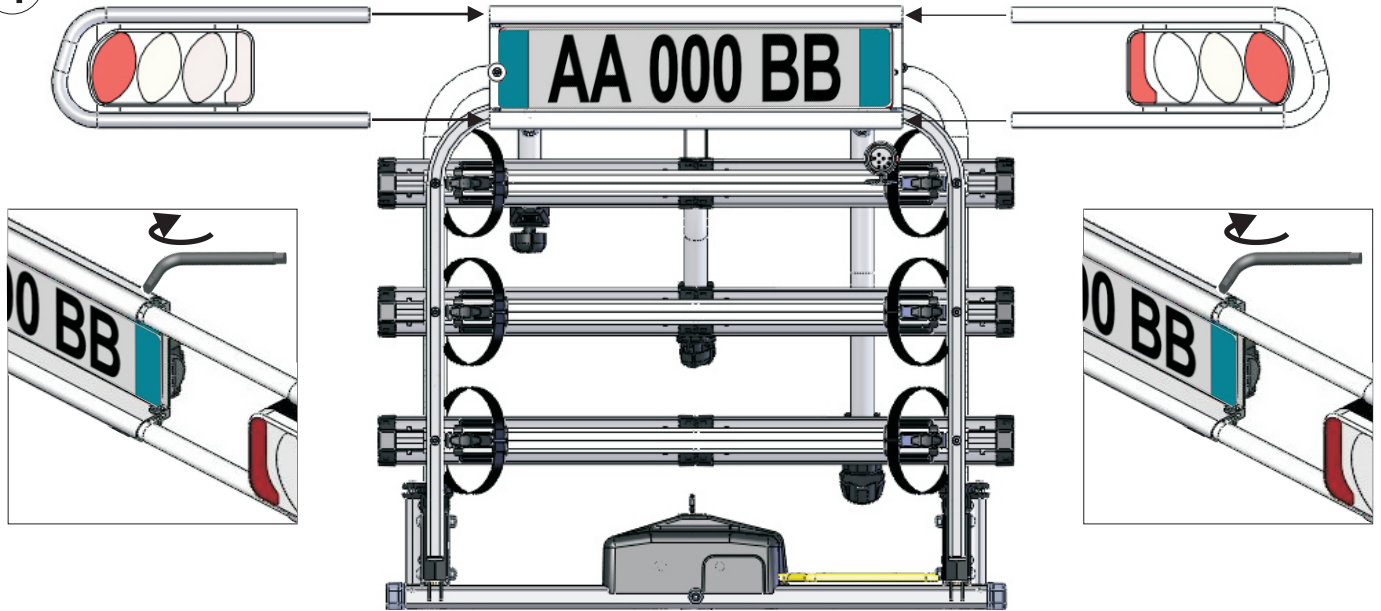

(I)

**LEGGE EUROPEA DEL CODICE DELLA STRADA PER VEICOLI:**

Il posizionamento dei fari posteriori riportati sul portabici/sci su gancio traino deve essere il seguente: la distanza massima tra il punto più esterno dell'autovettura e la luce di direzione non deve superare i 40 cm (vedi fig. A+B)

(F)

**LOI EUROPEENNE DU CODE DE LA ROUTE POUR VEHICULES:**

La position des feux arrières dont est doué le porte-vélos/skis sur attelage doit être la suivante: la distance maximale entre le point le plus extérieur du véhicule et la flèche de direction ne doit pas dépasser 40 cm (voir image A+B)

(D)

**TECHNISCHE EU-GESETZES-ANFORDERUNGEN AN STRASSENVERKEHRSAHRZEUGE:**

Bei Ablend-, Stand-, Schluss-, Nebellichtern, bei Richtungsblinkern sowie bei Rueckstrahlern darf der aeussere Rand der Leuchtflaeche seitlich hoechstens 40 cm von den aeussersten festen Teilen des Fahrzeuges entfernt sein (siehe Abbildung A + B).

(GB)

**EUROPEAN LAW FOR VEHICLES ROAD REGULATION PARAGRAPH:**

The position of the rear lighting system repeated on the bicycle/ski racks on tow-bar must be as follows: the maximum distance between the most external side of the car and the direction arrow must not exceed 40 cm (see pictures A+B)

(E)

**LEY EUROPEA DEL CÓDIGO VIAL PARA VEHÍCULOS:**

La ubicación de los faros traseros situados en el portabici/esquíes en gancho de remolque debe se la siguiente: la distancia máxima entre el punto más saliente del vehículo y la luz de dirección no debe superar los 40 cm (véase fig. A+B)

(NL)

**EUROPESE VERKEERSWET VOOR VOERTUIGEN PARAGRAAF:**

De plaats van de achterlichten op de fietsdrager/skidrager op de trekhaak moet als volgt zijn: de afstand tussen de buitenste rand van het voertuig en de richtingaanwijzer mag niet groter zijn dan 40 cm (zie afb. A+B)

Ⓛ fig. A+B

ⓕ image A+B

ⓓ Abbildung A + B

ⓖⓑ pictures A+B

ⓔ fig. A+B

ⓃⓁ Figuur A+B



**FABBRI PORTATUTTO srl**

**Sede Legale**

Loc. Penisola, 20/A - 61026 PIANDIMELETO (PU) T.+39 0722 700070 | F. +39 0722 720017

**Sede Operativa**

Via Guglielmo Marconi, 2 - 47832 CASAROLA – San Clemente (RN)

T.+39 0541 988144 | F. +39 0541 857318

e-mail: [Info@fabbri.info](mailto:Info@fabbri.info) - website: [www.fabbri.info](http://www.fabbri.info)